

**Mullafrees HPG BK-55, HPG WM600 ja HECHT 785**  
Tehtud aia jaoks

**MULLAFREESI KASUTUSJUHEND**



Käesolev kasutusjuhend sisaldab olulist informatsiooni seoses ohutuse, masina kokkupanemise, kasutamise, hoolduse, hoiustamise ja võimalike riketega. Hoidke juhendit ohutus kohas, et oleks võimalik seda vajadusel nii endal kui ka teistel kasutajatel üles leida. Arvestades pidevat tehnoloogilist arengut ja kohandamist kõige uuematele vastavatele EL standarditele, võidakse tehnilised – ja disainiga seonduvad muudatused ellu viia ilma eelnevalt sellest teatamata. Pildid on vaid illustratiivsel eesmärgil ja ei kattu ilmtingimata konkreetse tootega. Ühtegi seaduslikku nõuet ei ole selle kasutusjuhendiga seonduvalt võimalik rakendada. Kahtluste ja küsimuste puhul palume ühendust võtta seadme edasimüüja või maaletoojaga.

[www.hecht.cz](http://www.hecht.cz)

PZ-3010014











Teenindus/Edasimüük: WERCO spol. s r.o. • U Mototechny 131 • 251 62 Tehovac • [www.werco.cz](http://www.werco.cz)

Hansaposti klienditeenindus, Luite 19A, 11313, Tallinn, tel 611 5511, [hansapost@hansapost.ee](mailto:hansapost@hansapost.ee)

<b>OHUTUSSÜMBOLID .....</b>	<b>3</b>
<b>ILLUSTREERITUD JUHEND .....</b>	<b>5</b>
<b>SOOVITUSLIKUD LISASEADMED .....</b>	<b>6</b>
<b>LISASEADMED .....</b>	<b>12</b>
<b>TEHNILISED ANDMED.....</b>	<b>13</b>
<b>JUHTNÕORID MULLAFREESI KASUTAMISEKS.....</b>	<b>13</b>
<b>EC TEHNILISTELE NÕUETELE VASTAVUSE DEKLARATSIOON.....</b>	<b>36</b>
<b>SEADME TÖÖPÕHIMÕTETEGA TUTVUMISE KINNITUS.....</b>	<b>37</b>

## OHUTUSSÜMBOLID

Teie masinal on kinnitatud märgis sümbolitega. Need kujutavad olulist informatsiooni käesoleva masina kohta või juhtnõure seoses selle kasutamisega.	
	Toode on vastavuses asjakohaste EL standarditega
	Ärge käesolevat toodet vihmaga kasutage ega jätke seda välja vihma kätte.
	Tähelepanu/Ettevaatust
	Tähelepanu! Ohtlik pinge!
	Hoiatus! Kergesti süttivad materjalid/ained
	Ettevaatust- oht komistada ja kukkuda.
	Hoiatus! Tagasilöögi oht.
	Põletuste oht. Hoidke masina kuumadest osadest ohutusse kaugusesse.
	Oht saada vigastada masinast üles paiskuvate osade läbi.
 	Vigastuseoht pöörlevate osade läbi! Freesiterad jätkavad liikumist ka peale mootori seiskamist (mõni aeg). Oodake, kuni need täielikult peatuvad.
	Hoidke teised inimesed ja koduloomad ohutusse kaugusesse
	Kasutage kõrvaklappe või kõrvatroppe
	Kasutage töösaapaid
	Lugege kasutusjuhendit enne seadmega töö alustamist.

	Ärge ohutusseadmeid eemaldage ega välja lülitage.
	Suitsetamine ja avatud tuli on keelatud.
	Hoiatus! Ärge kasutage seadet suletud või vähese ventilatsiooniga ruumides. Mürgiste gaaside sissehingamise oht!
	Ühendage pistik pistikupesast enne hooldustööde tegemist lahti.
	Manuaalne käivitamine
	Masina väljundvõimsus
	Masina töölaius
	Masina kiirus
	Kaal
	LWA müratase dB
	Kiire liikumiskiirusega seadmed

## ILLUSTREERITUD JUHEND



- |  |   |
|--|---|
| 1. Adra käivitushoob EDASPIDI liikumiseks                  | 8. Mootor                               |
| 2. Adra käivitushoob TAGURPIDI liikumiseks                 | 9. Käivituskäepide                      |
| 3. Adra käivitushoova mantelkaabel (EDASPIDI liikumiseks)  | 10. Freesimissügavuse piiraja           |
| 4. Adra käivitushoova mantelkaabel (TAGURPIDI liikumiseks) | 11. Rattad                              |
| 5. Gaasihoova mantelkaabel                                 | 12. Adratera                            |
| 6. Summuti   | 13. Kütusepaagi kork                    |
| 7. Õhufilter   | 14. Mootori sisse/välja lülitamise nupp |
|  | 15. Õlipaagi kork/möödupulk             |
|  | 16. Gaasihoob                           |



- (A) Mullafreesi kere/raamistik mootori ja käigukastiga
- (B) Adratera
- (C) Poritiivad
- (D) Alumised käepidemed
- (E) Freesimissügavuse piiraja
- (F) Ülemine käepide
- (G) Ühendusmaterjale sisaldav kott

### SOOVITUSLIKUD LISASEADMED

<p><b>HECHT 900102</b> KÕRVADE KAITSE- KÕRVAKLAPID</p> 	<p><b>HECHT 900106</b> KAITSEPRILLID</p> 	<p><b>HECHT 900104</b> KAITSEKINDAD</p> 
--	--	---

SEADME ILLUSTRERITUD JUHEND





## MOOTORI ILLUSTRERITUD JUHEND

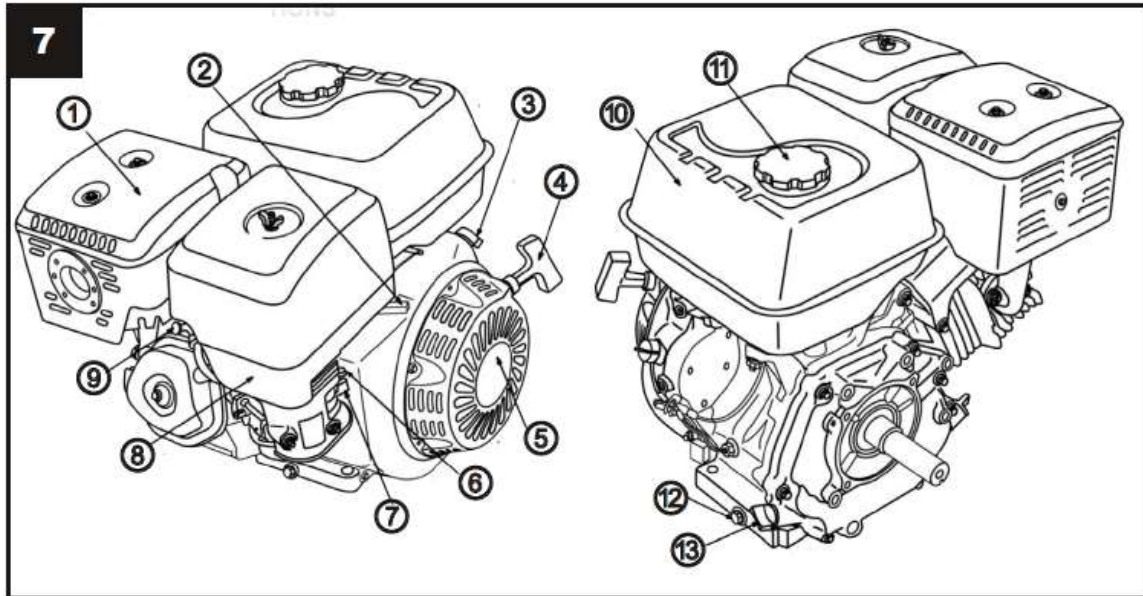

1. Summuti
2. Gaasihoob
3. Mootorilüliti
4. Käivituskäepide
5. Tagasipõrkega käivitus
6. Suretusnupp
7. Kütuseklapi hoob
8. Õhupuhasti
9. Süüteküünal
10. Kütusepaak
11. Kütusepaaki kork
12. Õli mõõtepulk
13. Õlipaagi kork

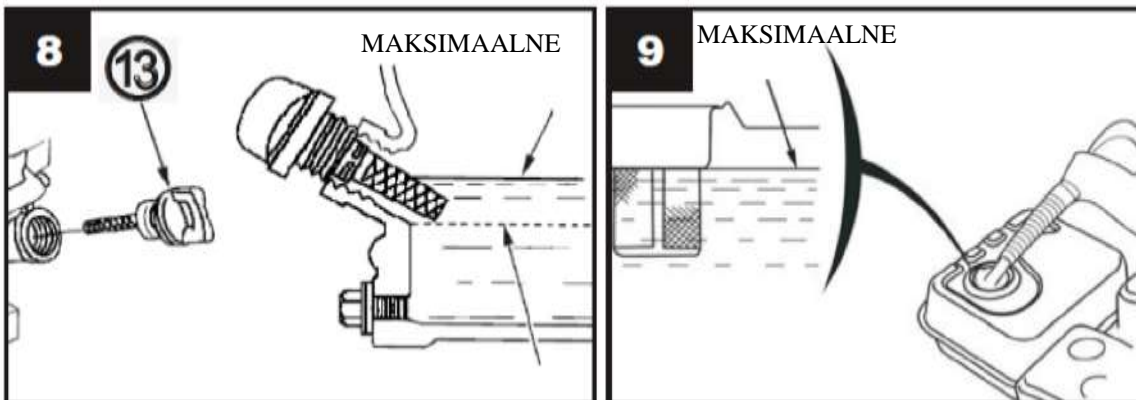



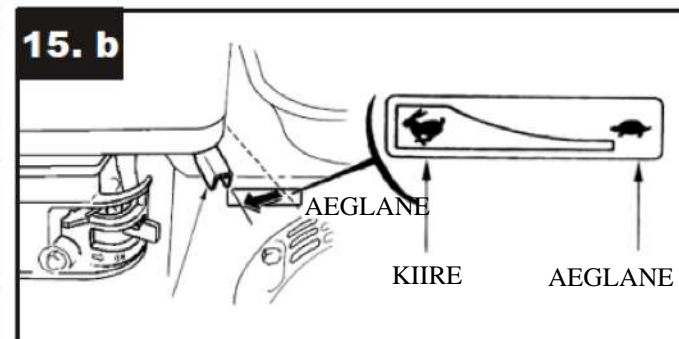
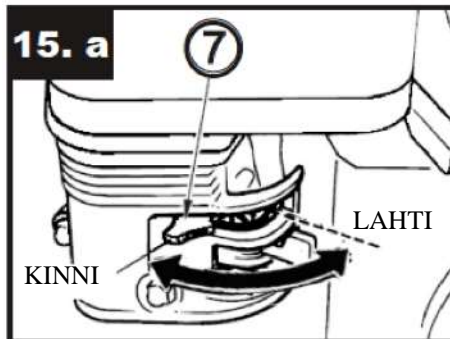
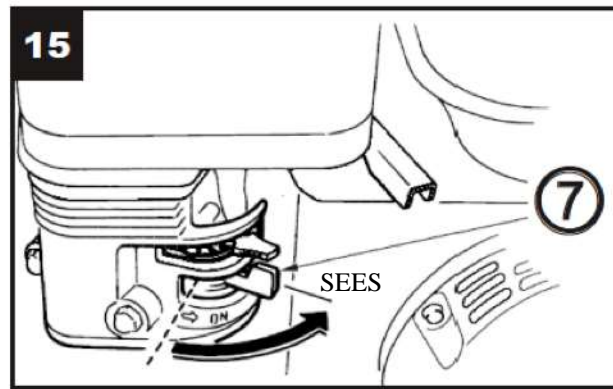
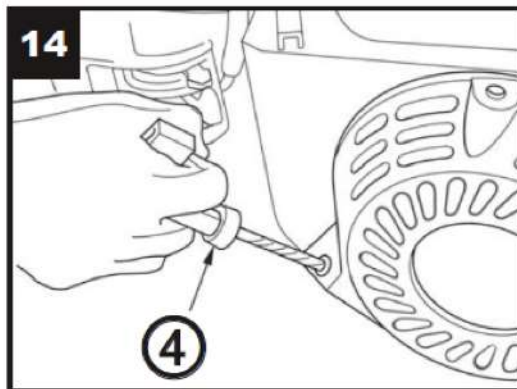
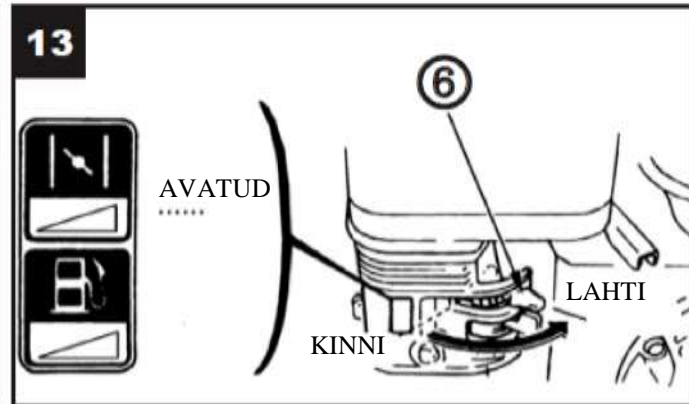
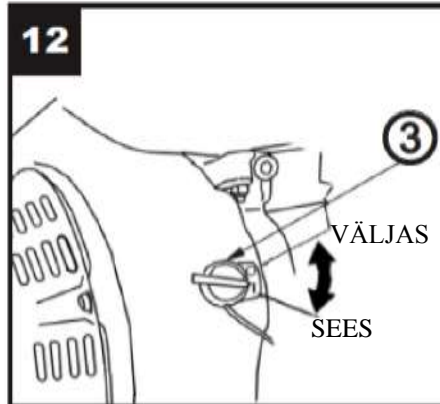
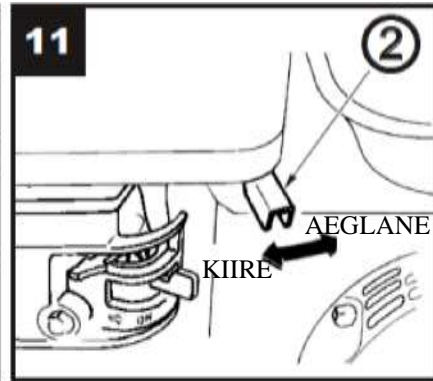
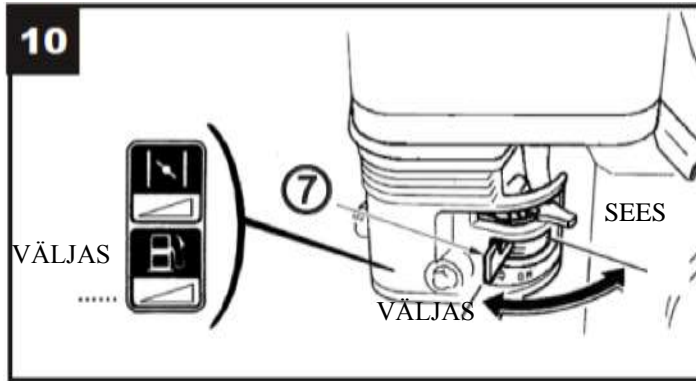

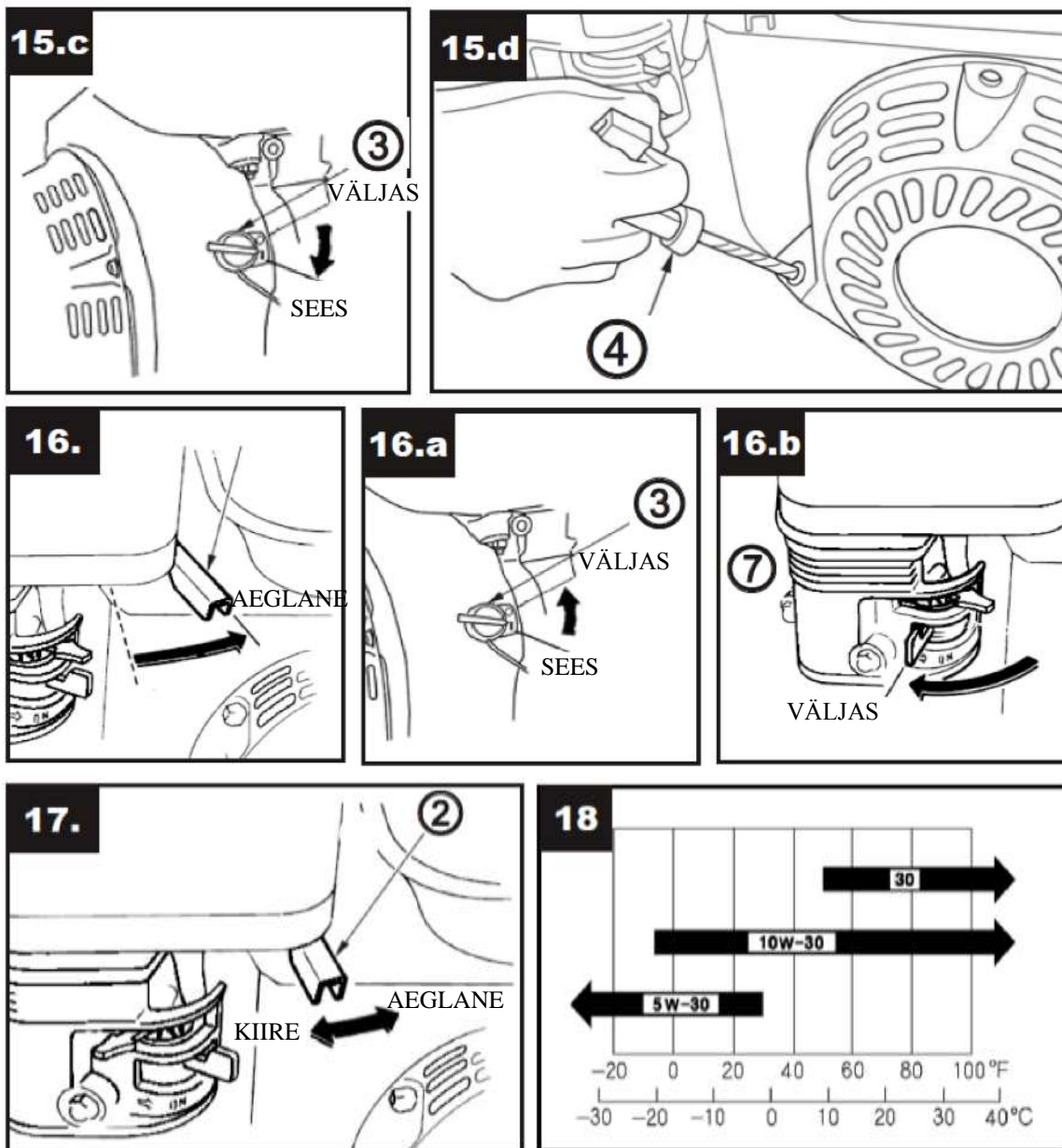

\*SAE 30 õli kasutamine alla 4°C (40°F) põhjustab raskusi masina käivitamisel. \*\*SAE 10W-30 õli kasutamine üle 27°C (80°F) võib põhjustada õlitarbitavuse tõusu. Kontrollige õlitaset tihemini.

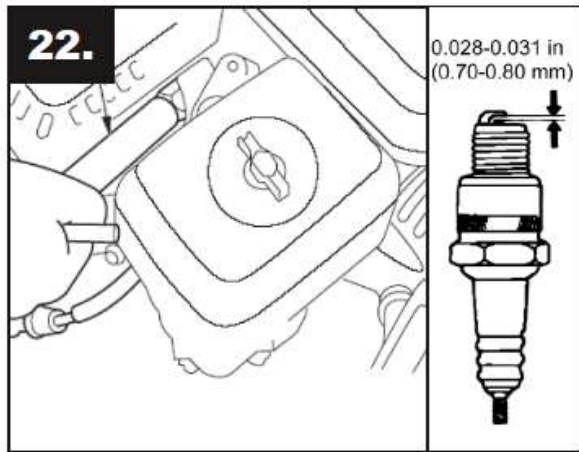
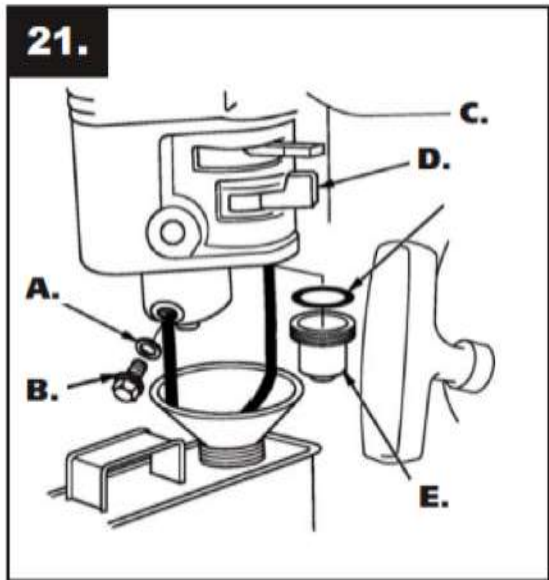
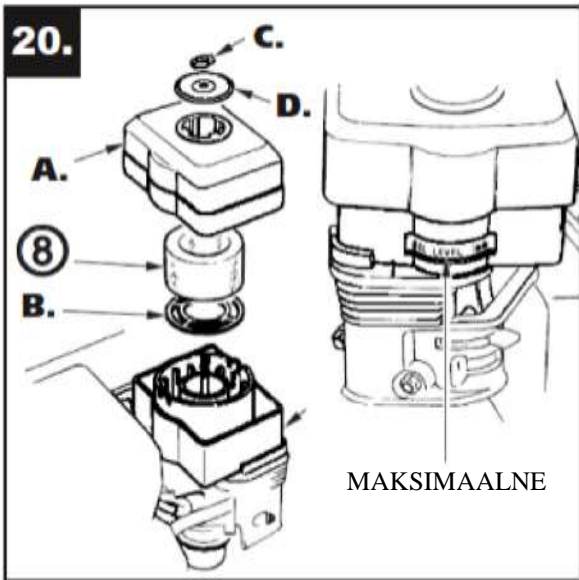
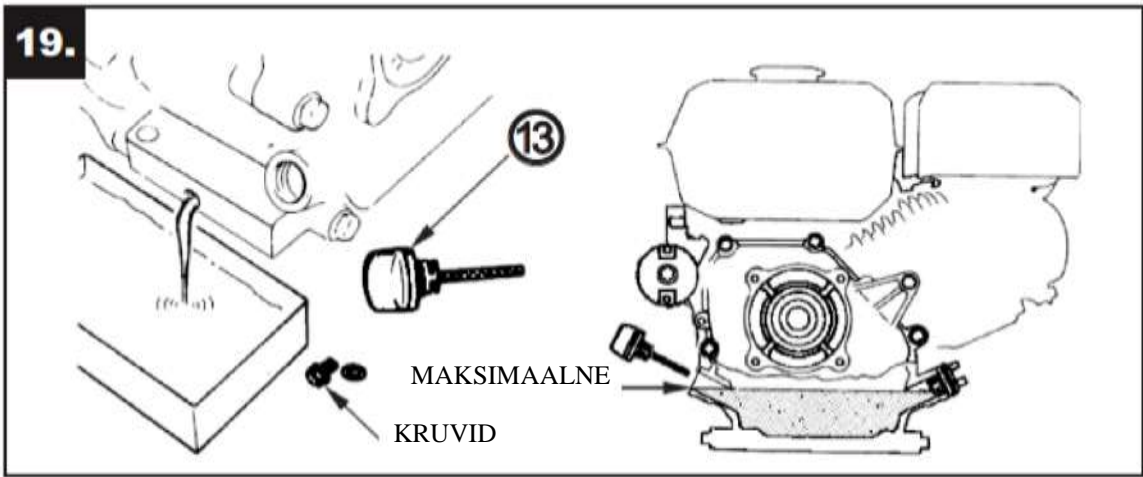

## LISASEADMED

EI OLE STANDARDSEADMEGA KAASAS

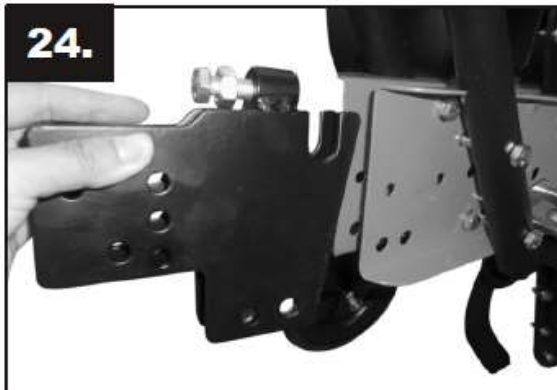

**24.**  
Tellimiskood: HECHT 8001001-  
Tagumine kinnituskonsool

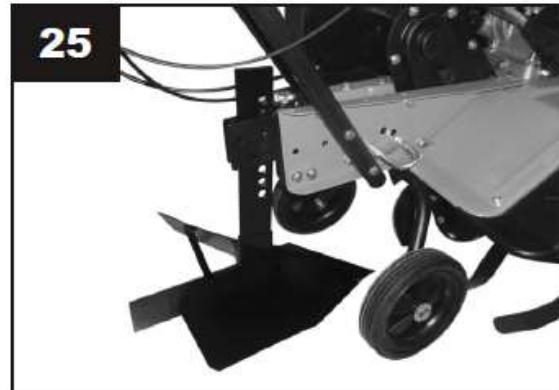

**25.**  
Tellimiskood: HECHT 8001015-  
Kahepoolne ader



**26.**  
Tellimiskood: HECHT 8001016-  
Ühepoolne ader

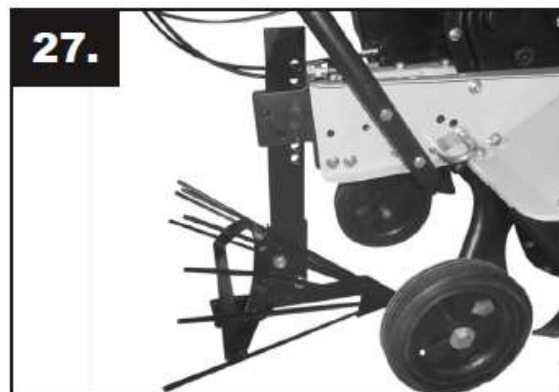

**27.**  
Tellimiskood: HECHT 8001020-  
Kartulite koristusader

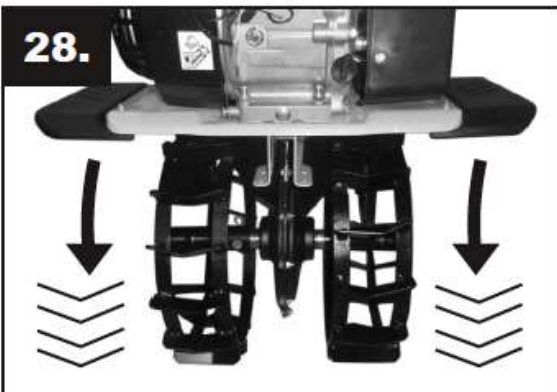

**28.**  
Tellimiskood: HECHT 8001004-  
Metallrattad

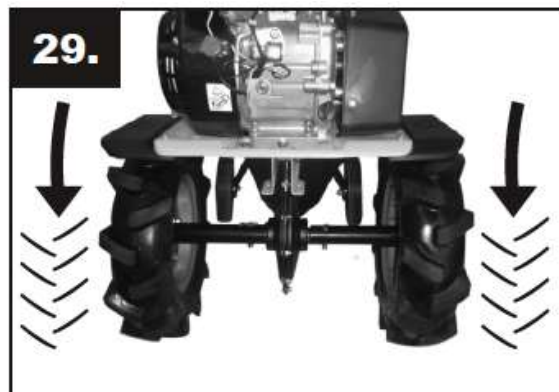

**29.**  
Tellimiskood: HECHT 8001017-  
Kummirattad- 2 tk

## TEHNILISED ANDMED

Parameeter	Näitaja
Mootori mudel	Õhkjahutuseha
Mootor- 4-taktiline, ühesilindrine, õhkjahutusega	√
Mootori maksimaalne võimsus 3600 pöörde juures minutis	6.5 HP
Mootori maksimaalne töövõimsus 3600 pöörde juures minutis	4.8 kW
Mootori töökiirus (pöoret/minutis)	3600/minutis
Mootori töömaht	196 cm <sup>3</sup>
Kütusepaagi mahutavus	3.6 liitrit
Õlipaagi mahutavus	0.6 liitrit
Süüteküünla elektroodide vahe	0.7-0.8 mm
Kütuse tüüp- pliivaba bensiin	√
Minimaalne oktaaniarv	90
Määrdeõli	SAE 10W-30
Soovituslik õli	CASTROL GARDEN 4T
Töölaius	320-840 mm
Atrade arv	6
Masina netokaal	52
Masina brutokaal	56
Mõõdetud müratase seadme kasutaja asukohas	LpA = 85.3 dB (A)
Käepidemetele kohanduv vibratsioon	6.2 ms <sup>2</sup>
Töötingimused (temperatuur)	0°C - +35°C
Tehnilisi andmeid võidakse eelneva etteteatamiseta muuta.	

## JUHTNÕORID MULLAFREESI KASUTAMISEKS

### SISUKORD

<b>OHUTUSJUHTNÕORID.....</b>	<b>15</b>
ÜKSIKASJALIKUD KASUTUSTINGIMUSED .....	15
TÖÖALA .....	15
ISIKLIK OHUTUS.....	16
OHUTUSJUHTNÕORID SEADME ESMASKORDSEKS KASUTAMISEKS .....	16
BENSIINIGA TÖÖTAVA SEADME KASUTAMINE JA HOOLDUS.....	17
ÜLDISED OHUTUSJUHTNÕORID .....	18
ISIKUKAITSE.....	19
LISARISKID JA ENNETAVAD MEETMED .....	21
NÕUDED SEADME KASUTAJATELE.....	22
OHUTUSJUHTNÕORID SEADME KASUTAJALE .....	22

SEADME KASUTAJAD.....	22
<b>LAHTIPAKKIMINE.....</b>	<b>23</b>
PAKI SISU.....	23
<b>KOKKUMONTEERIMINE .....</b>	<b>23</b>
PROTSEDUUR .....	23
<b>LISASEADMETE KOKKUMONTEERIMINE .....</b>	<b>24</b>
LISASEADMETE KOKKUMONTEERIMINE .....	24
KUMMIRATASTE JA METALLRATASTE Külge MONTEERIMINE .....	24
<b>ENNE TÖÖ ALUSTAMIST .....</b>	<b>24</b>
SOOVITUSLIK ÕLI .....	25
KUIDAS ÕLITASET KONTROLLIDA JA ÕLI LISADA.....	25
SOOVITUSED SEoses KÜTUSEGA .....	25
KUIDAS KÜTUST LISADA .....	26
TÖÖTAMINE MEREPINNAST KÕRGEMAL .....	26
<b>MULLAFREESI KASUTAMINE.....</b>	<b>26</b>
KONTROLLHOOVAD/NUPUD.....	26
KONTROLLHOOVAD.....	27
MOOTORI KÄIVITAMINE .....	27
TÜHIKÄIGU KIIRUS.....	28
MOOTORI PEATAMINE.....	28
SAMM-SAMMULINE JUHEND .....	28
JUHTNÕORID MULLAFREESIGA TÖÖTAMISEKS.....	28
TÖÖKIIRUS .....	29
ADRATERADE SIDURI KONTROLLIMINE .....	29
SÜGAVUSE REGULEERIMISVARRAS.....	29
<b>KONTROLLIMINE JA HOOLDUS .....</b>	<b>30</b>
KONTROLL- JA HOOLDUSPLAAN.....	30
MOOTORIÕLI VAHETUS.....	31
ÕHUFILTRI ÕLI VAHETUS – ÕLIVANNI TÜÜP .....	31
KÜTUSEPAAGI, KARBURAATORI JA SETTE KOGUMISANUMA TÜHJENDAMINE .....	31
SÜÜTEKÜÜNAL.....	32
<b>TRANSPORT JA HOIUSTAMINE.....</b>	<b>33</b>
<b>LAHENDUSED PROBLEEMIDELE .....</b>	<b>33</b>
<b>HOOLDUS JA VARUOSAD.....</b>	<b>34</b>
<b>UTILISEERIMINE .....</b>	<b>34</b>
<b>MASINA GARANTII.....</b>	<b>35</b>



**Palun lugege kogu juhendit enne toote kasutamist hoolikalt. Hoidke kasutusjuhend tulevaste vajaduste tarbeks või teistele kasutajale tutvumiseks andmise eesmärgil kindlas ja kergesti ligipääsetavas kohas. Palun tutvuge järgneva informatsiooniga, et ennetada kahju masinale ja vigastusi masina kasutajale, kahju varale või surma.**

 **HOIATUS!** Käesolev masin ei ole mõeldud kasutamiseks inimeste poolt (kaasa arvatud lapsed), kellel on piiratud füüsiline, tunnetuslik või vaimne võimekus, või kellel puuduvad teadmised ja kogemused/oskused antud masinaga töötamiseks, välja arvatud juhul kui neile on tagatud turvalisuse eest vastutava isiku poolt masina opereerimist puudutav juhendamine ja supervisioon.

**Märkmed seoses juhendis kasutatud hoiatuste tüüpidega:**

 **Hoiatus!** See märk osutab juhtnööridele, mida tuleb järgida ennetamiseks õnnetusjuhtumeid, mis võivad viia tõsiste kehavigastuste või surmani ja/või mehhaanilise tõrke, rikke või kahjustuseni.

 **Märge:** See märk viitab vihjetele seoses kasuliku infoga, mida oleks seadet kasutades hea teada.

## **OHUTUSJUHTNÖÖRID**

 **HOIATUS!** Käesolev masin võib mittetavapärase kasutamise ajal ohtlik olla. Enne seadmega töötamise alustamist lugege hoolikalt kasutusjuhendit, et teha ennast kõikide masina osadega tuttavaks. Kui avastate lahtipakkimise käigus, et masin on transpordi käigus kahjustada saanud, teavitage oma edasimüüjat koheselt. Ärge kasutage masinat, kui see on kahjustada saanud.

## **ÜKSIKASJALIKUD KASUTUSTINGIMUSED**

Käesolev mullafrees on kujundatud jämeda struktuuriga mulla kultiveerimiseks ja harimiseks, eesmärgiks väetise, komposti ja turba segamine mullaga. Ükski teine viis ei ole sihtotstarbeline kasutus. Mittesihtotstarbeline kasutamine ei ole garantiiga kaetud ning tootja keeldub sellisel juhul igasugusest vastutusest. Kasutaja on vastutav kõigi kolmandatele osapooltele ja nende varale tekitatud kahjude eest. Volitamata modifikatsioonid seadmele välistavad igasuguse vastutuse tootja poolt kui selle tulemusena tekib masinale kahju. Palun võtke arvesse, et meie seade ei ole kavandatud kasutamiseks kaubanduslikel, vahetusel põhineval või tööstuslikel eesmärkidel.

**Ärge masinat üle koormake- kasutage seda vaid tööulatuseks, milleks see on kavandatud.**

## **TÖÖALA**

- Hoidke tööala puhta ja hästivalgustatuna. Prahised ja pimedad kohad kutsuvad õnnetusi esile.

- Kontrollige maa-ala, millel hakkate masinaga töötama ning eemaldage kõik takistused ja objektid, mis võivad seadme külge kinni jääda. Käesoleva juhtnööri eiramine võib põhjustada kahjustusi masinale ja/või vigastusi seadme kasutajale.
- Ärge kasutage bensiiniga töötavaid seadmeid plahvatusohtlikes keskkondades, nagu näiteks kergsüttivate vedelike, gaaside või tolmu läheduses.
- Hoidke lapsed ja kõrvaseisvad isikud bensiiniga töötava masinaga opereerides seadmest eemal. Tähelepanu hajumine võib tekitada olukorra, kus kaotate seadme üle kontrolli.

## **ISIKLIK OHUTUS**

- Olge tähelepanelik, vaadake, mida teete ja kasutage loogikat bensiiniga töötava masinaga töötades. Ärge kasutage lattniidukit kui olete väsinud või alkoholi, narkootiliste ainete või medikamentide mõju all. Vaid üks tähelepanuta hetk võib põhjustada kontrolli kaotuse masina üle ning tuua kaasa tõsiseid isiklikke vigastusi.
- Kasutage kaitsevarustust. Kandke alati turvaprilile. Sellised ohutusvahendid nagu tolmu mask, mittelibiseva tallaga jalanõud, kiiver või kõrvaklapid vähendavad õige kasutamise korral isiklikke vigastusi.
- Eemaldage kõik seadistamiseks kasutatud mutrivõtmed või tööriistad enne masina käivitamist. Kui antud tööriistad jäetakse pöörlevate osade külge, võib see põhjustada isiklikke kehavigastusi.
- Ärge kallutage ennast masinat käsitsedes liigselt ette. Hoidke stabiilne jalgealus ja tasakaal alati kui masinaga töötate. See võimaldab paremat kontrolli bensiiniga töötava masina üle ootamatutes olukordades.
- Riituge vastavalt. Ärge kandke lodevaid riideid või ehteid, hoidke oma juuksed, riided ja kindad liikuvatest osadest eemal. Lodevad riided, ehted ja pikad juuksed võivad liikuvatesse osadesse kinni jääda.
- Kui seade on varustatud tolmu eraldamiseks ja kogumisüksuste kasutamiseks mõeldud ühendustega, tehke kindlaks, et need on ühendatud ja õigesti kasutatud. Nende seadmete kasutamine võib vähendada tolmu seonduvaid ohte.

## **OHUTUSJUHTNÕÖRID SEADME ESMASKORDSEKS KASUTAMISEKS**

- Seadme kasutaja peaks käesolevat kasutusjuhendit lugema enne seadme kasutamist.
- Töötage päevavalguse või hea tehniliku valgusega.
- Kallakutel töötades tagage enda stabiilne ja kindel jalgealune.
- Ärge tehke masinaga töötades kiireid ja järske liigutusi.
- Seadmega töötades hoidke sellest tugevalt kahe käega kinni.
- Ärge kunagi kasutage mullafreesi, kui selle turvaseadmed on kahjustada saanud või küljest ära monteeritud.
- Ärge kunagi pange oma käsi ega jalgu kiiresti liikuvate osade taha ega alla.
- Peatage masin järgmistel juhtudel:
  - puhkepauside ajal ja kui see ei ole kasutuses;
  - enne ükskõik millist seadmega tehtavat tööd (puhastamine, hooldus);
  - kui ühenduskaabel on kahjustada saanud või mässunud;
  - kui seade on blokeerunud

- peale tundmatule objektile otsa sõitmist ja igasuguste ebatavaliste häälte ja vibratsioonide puhul (kontrollige peenestajat seoses kahjustustega enne seadme ja peenestaja taaskäivitamist).
- Kasutage ainult seadme tootja poolt soovitatud ja toodetud lisaseadmeid ja varuosasid. Mitteoriginaalsete osade kasutamine põhjustab seadme garantii kohese tühiseks muutumise.
- Seadme kasutamise eelduseks ei ole vastava kvalifikatsiooni omamine, kuid on vajalik detailne õppetund seadmega töötamisest.
- Seadmega tohivad töötada vaid isikud, kes on vanemad kui 16 aastat (kaasa arvatud). Eranditeks on noorukid, kes saavad professionaalset haridust, eesmärgiga saada vastavaid oskusi koolitaja supervisiooni all.

## **BENSIINIGA TÖÖTAVA SEADME KASUTAMINE JA HOOLDUS**



**HOIATUS! Bensiin on äärmiselt kergesti süttiv ja plahvatusohtlik.**

- Hoiustage bensiini spetsiaalselt selleks eesmärgiks kujundatud kanistrites.
- Lisage kütusepaaki kütust vaid välistes tingimustes ning ärge samaaegselt suitsetage.
- Lisage kütust enne seadme mootori käivitamist. Ärge kunagi eemaldage kütusepaagi korki ega lisage kütust, kui mootor töötab või on kuum.
- Ärge üritage seadme mootorit koheselt käivitada, kui bensiini on maha läinud, vaid liigutage masin sellest alast eemale ning vältige igasuguse süüteallika tekkimise võimalust seni, kuni bensiiniaurud on täielikult hajunud.
- Keerake nii bensiinipaagi kui kanistri korgid tugevalt kinni.
- Ärge käivitage mullafreesi mootorit kinnises ruumis, kus ohtlik vingugaas võib koguneda.
- Ärge koormake bensiinil töötavat masinat üle. Kasutage eesmärgipärast bensiiniga töötavat masinat vastava tegevuse läbiviimiseks. Korrektne seade teeb töö paremini ja ohutumalt määral, milleks ta on kavandatud.
- Ärge kasutage bensiinil töötavat seadet kui pealüliti ei tööta. Ükskõik, milline antud seade, mida ei saa lülitiga kontrollida, on ohtlik ja see tuleb koheselt parandada.
- Lülitage seade täielikult välja enne selle kohandamist, lisaseadmete vahetamist või hoiustamist. Sellised ennetavad ohutusmeetmed vähendavad riski käivitamast bensiiniga töötavat seadet juhuslikult.
- Hoiustage bensiiniga töötavaid seadmeid lastele kättesaamatus kohas ning ärge lubage isikutel, kes ei ole antud seadme ja antud juhenditega tuttav, seadet kasutada. Bensiiniga töötavad seadmed on ohtlikud nende kasutamiseks koolitamata isikute kätes.
- Hooldage bensiiniga töötavaid seadmeid. Kontrollige, et ei toimuks liikuvate osade takerdumist, ebakorrapärasusi, osade purunemist või ükskõik millist teistsugust olukorda, mis võib mõjutada antud seadme ohutut kasutamist. Kui seade on kahjustada saanud, laske see enne kasutamist kindlasti parandada. Paljud õnnetused on põhjustatud väheselt hooldatud bensiiniga töötavate seadmete poolt

- Kasutage bensiiniga töötavat seadet, lisaseadmeid ja seadme osasid vastavalt antud kasutusjuhendis välja toodud viisil, arvestades töötingimusi ning tööd, mis tuleb sooritada. Seadme mitte-eesmärgipärane kasutamine võib kaasa tuua ohtlikke ja tervistkahjustavaid olukordasid.
- Antud seade ei ole mõeldud kasutamiseks isikute poolt (kaasa arvatud lapsed), kellel on vähenenud füüsiline, tunnetuslik või vaimne võimekus, või neil puuduvad teadmised ja oskused ning kogemused antud masinaga töötamiseks, välja arvatud juhul kui neile on tagatud turvalisuse eest vastutava isiku poolt masina opereerimist puudutav juhendamine ja supervisioon.
- Lastele tuleks tagada pidev järelevalve, et veenduda, et nad ei mängiks antud seadmega.

## ÜLDISED OHUTUSJUHTNÕÖRID

### Ettevalmistus:

- 1. Pöörake tähelepanu keskkonnatingimustele, milles töötate.** Mootoriga seadmed hakkavad lekitama mürgiseid gaase koheselt peale seadme mootori käivitamist. Need gaasid võivad olla nähtamatud ja ilma igasuguse lõhnata. Sellest tulenevalt ei tohi te kunagi käesoleva seadmega ei siseruumides ega vähese ventilatsiooniga ruumides töötada. Tagage hea valgus. Kindlasti tagage iseenda kindel ja stabiilne jalgealune olukordades, kus töötate märgades tingimustes, lume või jääga, kallakutel või mittetasasel maastikul.
- 2. Ärge lubage kõrvalisi isikuid masina lähedusse.** Hoidke külastajad ja kõrvalised isikud, eriti lapsed, haiged või nõrgad inimesed, oma tööalast ohutusse kaugusesse. Pöörake tähelepanu, et mitte keegi ei puudutaks teie seadet.
- 3. Kindlustage seadme ohutu hoiustamine.** Hoiustage seade, mis ei ole kasutuses, kuivas kohas, võimalusel teatud kõrgusel või lukustage ruum, et seadmele ei oleks teistel isikutel juurdepääsu.
- 4. Kandke sobilikku tööriietust.** Kandke pikki pükse.
- 5. Kandke isiklikku kaitsevarustust.** Kandke mittelibiseva tallaga töösaapaid.
- 6. Kandke kaitseprille.** Masinast võivad objektid üles paiskuda.
- 7. Kandke vahendeid oma kõrvade kaitsmiseks.** Kandke oma kõrvade kaitsmiseks kas kõrvatroppe või kõrvaklappe.
- 8. Käte kaitsmine.** Kandke pakse töökindaid- head kaitset pakuvad kindad, mis on tehtud nahast.
- 9. Transportimine.** Mullafreesi transportides peavad seadme rattad alati olema transpordipositsioonis. Pöörake tähelepanu, et masin ei oleks kellelegi ohuks. Kinnitage masin nii, et see oleks kaitstud ümber kukkumise, kahjustuste ja kütuselekete tekkimise eest.
- 10. Olge alati tähelepanelik.** Pöörake tähelepanu sellele, mida teete. Seadmega töötades võtke kasutusele oma loogiline mõtlemine. Ärge kasutage mootoriga töötavaid seadmeid, kui olete väsinud. Ärge kasutage käesolevat mullafreesi, kui olete alkoholi, narkootiliste ainete või medikamentide mõju all, mis võivad teie keskendumisvõimet vähendada.
- 11. Kütusepaagi täitmine kütusega.** Enne kütuse lisamist on alati oluline peatada seadme mootor. Avage kütusepaagi kork alati ettevatlikult, et liigne surve saaks aeglaselt ventileerida, see aitab kütuse välja pritsimist vältida. Mullafreesiga töötades tekivad seadme keres kõrged temperatuurid, seega laske masinal enne kütusepaaki

kütuse lisamist maha jahtuda, vastasel juhul võib kütus süttida ning tõsiseid põletusi tekitada. Olge ettevaatlik, et te kütusepaaki liigselt üle ei täidaks. Kui kütus läheb maha, tuleb see koheselt eemaldada ja masin puhastada. Peale kütuse lisamist kontrollige, et kütusepaagi/katte kruvi oleks korralikult kinni, et vältida selle lahtitulekut töö käigus tekkivast vibratsioonist tulenevalt.

- 12. Olge ettevaatlik seoses kahjustada saanud osadega.** Kontrollige oma seadet enne selle kasutamist. Kas mõned osad on kahjustada saanud? Kerge kahjustuse korral mõelge hoolikalt, kas seade töötaks ohutult ja korrektselt. Pöörake tähelepanu seadistustele ja liikuvatele osadele. Kas need on kahjustada saanud? Kas kõik on korrektselt paigaldatud? Kas teised nõuded on seadme ideaalseks toimimiseks vastavad? Kahjustada saanud kaitsevarustus jne peavad olema vastavat volitust omava isiku poolt korrektselt parandatud või välja vahetatud, kui käesolevas kasutusjuhendis ei ole selgesõnaliselt vastupidist väidetud. Defektiga lülitid peavad olema välja vahetatud selleks vastavat volitust omavas töökojas. Palun võtke oma seadme parandamise korraldamiseks ühendust lähima teeninduskeskusega.
- 13. Lülitage seadme mootor välja enne igasugust seadme hooldamist või reguleerimist puudutava tegevuse läbiviimist.** Teatud tegevuste puhul on oluline ka süüteküünal lahti keerata ja eemaldada.
- 14. Kasutage ainult seadme tootja poolt heaks kiidetud varuosasid.** Kasutage seadme reguleerimise või hooldamise ajal vaid identseid selleks vastavaks eesmärgiks ette nähtud varuosasid. Palun võtke ühendust meie vastavat volitust omava teeninduskeskusega.

## **ISIKUKAITSE**

**Olge ettevalmistunud! Olge kindel, et teil on läheduses vähemalt üks järgnevatest:**

- Sobilik tulekustuti (näiteks vahtkustuti).
- Täielikult varustatud esmaabikarp, mis on kergesti ligipääsetav ja kättesaadav seadme kasutajale ja temaga koosolevatele isikutele. See peaks sisaldama piisavalt plaastreid löikehaavade ja rebenenud haavade katmiseks.
- Mobiiltelefon või mõni muu seadeldis, millega saab kiiresti abi kutsuda.

**Ärge töötage üksi. Teie läheduses peab alati olema keegi, kes teab esmaabipõhimõtteid. Teiega koosolev isik peab hoidma ohutusse kaugusesse tööalast, kuid ta peab olema suuteline teid kogu aeg nägema!**

**Töötage vaid sellistes kohtades, kus saate päästeameti kiirelt endale appi kutsuda.**

**Tulekahju korral on ohutus esmatähtis:**

- Kui mootorist tuleb tuld või ükskõik millisest masina osast suitsu, välja arvatud heitgaasi avast, eemaldage ennast esimese asjana seadmest, et tagada enda füüsiline ohutus.
- Tulekolde edasiliikumise vältimiseks ja tulekahju kustutamiseks kasutage pulberkustutit või visake võimalusel kühvliga liiva või mõnda teist taolist materjali tulekolde peale.
- Paanikahoos reageerimine võib põhjustada olukorra, kus tuli levib laiemalt ning võib kaasa tuua veel laiaulatuslikumaid kahjusid.





**Tegevus vigastuste korral:**

Kasutage esmaabivõtteid, põhinedes vigastusetüübile ning kutsuge appi selleks vastavat volitust omavat meditsiinilist abi. Hoidke kannatanu riskipiirkonnast eemal ning rahustage teda.

**LISARISKID JA ENNETAVAD MEETMED****MEHAANILISED LISARISKID**

Oht	Kirjeldus	Ennetavad meetmed
Lõikamine, mahalõikamine	Adra pöörlevad terad võivad põhjustada tõsiseid lõikamisega seonduvaid vigastusi ja isegi keha osasid amputeerida	Kandke alati kaitsekindaid. Ärge kunagi pange seadme töötamise ajal oma sõrmi kuskile masina osade vahele.
Kinnijäämine	Umbrohu eemaldamiseks kasutatavad adra terad võivad enda külge nõõre, traati või riideosasid mässida.	Eemaldage tööalalt tundmatud objektid, mis võivad kinni jääda. Hoidke aedadest ohutusse kaugusesse, kandke ümber keha sobituvaid riideid.

**KUUMUSEGA SEONDUVAD LISARISKID**

Oht	Kirjeldus	Ettevaatusabinõud
Põletused	Summuti katsumine võib põhjustada tõsiseid põletusi	Laske masinal, enne selle osade katsumist, maha jahtuda.

**MÜRAGA SEONDUVAD RISKID**

Oht	Kirjeldus	Ettevaatusabinõud
Kuulmis- kahjustus	Pidev ja/või pikaajaline töötamine käesoleva masinaga, oma kõrvasid kaitsmata, võib põhjustada kuulmiskahjustusi.	Kaitske oma kõrvu- kandke kõrvaklappe või kõrvatroppe.

**VIBRATSIOONIGA SEONDUVAD OHUD**

Oht	Kirjeldus	Ettevaatusabinõud
Kogu keha vibratsioonid	Pikendatud töötamine käesoleva masinaga võib põhjustada vibratsioonist tulenevaid terviseprobleeme.	Tehke regulaarseid pause.

**MATERJALIDEST JA TEISTEST AINETEST TULENEVAD LISARISKID**

Oht	Kirjeldus	Ennetavad meetmed
Kontakt, sissehingamine	Heitgaaside sissehingamine võib teie kehale äärmiselt kahjulik olla.	Käesolevat masinat tohib kasutada ainult välistes tingimustes.
Tulekahju või plahvatus	Masinaga töötamiseks kasutatakse kergesti süttivat kütusesegu, mis võib	Ärge täitke kütusepaaki avatud leekide läheduses ning ärge selle tegevusega samaaegselt suitsetage.

	kütusepaagi täitmise ajal süttida.	
--	------------------------------------	--

## TEISED OHUD

Oht	Kirjeldus	Ettetavad meetmed
Ülespaiskuvad objektid või pritsivad vedelikud	Seadmest üles paiskuv muld või kivid võivad põhjustada tõsiseid kahjustusi.	Tehke kindlaks, et ükski teine isik ei oleks tööalas ning kandke isiklikku kaitsevarustust.

## NÕUDED SEADME KASUTAJATELE

- **Seadme kasutaja on kohustatud lugema seadme kasutusjuhendit enne ükskõik millist seadme kasutamist seonduvat tegevust.**
- **Minimaalne iga.** Masinat tohivad kasutada vaid isikud, kes on vanemad kui 16 aastat. Erandiks on noorukid, kes õpivad seadme kasutamist professionaalse koolituse käigus, mis toimub vastavaid oskusi ja teadmisi omava koolitaja järelevalve all. Kohalikud seadused võivad sätestada seadme kasutaja minimaalse vanuse.
- **Koolitus.** Seadme kasutamine nõuab vaid eksperdi poolt antavate vastavasiuliste juhtnõuete või käesoleva seadme kasutusjuhendi järgimist. Spetsiaalne koolitus ei ole vajalik.
- **Seadme kasutaja on vastutav seadme kasutamisest tulenevate kolmandatele isikutele ja/või nende varale tekitatud kahjude, vigastuste ja ohtude eest.**

## OHUTUSJUHTNÕÖRID SEADME KASUTAJALE

- Kasutage oma masinat vaid peale käesoleva kasutusjuhendi hoolikat lugemist.
- Järgige kõiki antud kasutusjuhendis välja toodud ohutusega seonduvaid juhtnõuete.
- Käituge teiste isikute suhtes vastutustundlikult.
- Teie masin on varustatud siduriga, sellest tulenevalt peatuvad adraterad kolme sekundi jooksul peale gaasihoova vabastamist. Ärge mitte mingis olukorras üritage adraterasid peatada ega masinat kallutada, kui adraterad endiselt pöörlevad. Oodake, kuni terad on täielikult peatunud.
- Kui adraterad puutuvad kokku fikseeritud takistusega, peatage mootor koheselt, ühendage süüteküünal lahti ning kontrollige masinat seoses kahjustustega. Jätkake töötamist vaid siis, kui ükski masina osa ei ole kahjustada saanud.

## SEADME KASUTAJAD

### Seadet ei tohi kasutada:

- Väsinud inimesed;
- Alkoholijoobes isikud;
- Isikud, kes kasutavad narkootilisi aineid või teisi tähelepanuvõimet alandavaid aineid.
- Lapseootel naised;
- Halva/vähese füüsilise võimekusega isikud;
- Inimesed, kes ei loe kasutusjuhendeid;

- Lapsed (seadme kasutaja minimaalse vanus seatakse vastavatest nõuetest tulenevalt/lähtuvalt).

### **LAHTIPAKKIMINE**

- Eemaldage toode ettevaatlikult karbist.
- Vaadake hoolikalt kõik osad üle. Kui mõnigi osa on kahjustada saanud või puudu, võtke koheselt ühendust edasimüüja või volitatud teeninduskeskusega.
- Ärge visake pakkematerjale ära enne kui olete kindel, et sinna ei jäänud ühtegi toote osa.
- Ärge jätke ühtegi pakkimiseks kasutatud osa (kilekotid, klambrid jne) lastele kättesaadavasse kohta, kuna see võib olla võimalikuks ohuallikaks.
- Prügi utiliseerimine peab olema tehtud vastavalt selle riigi kehtivatele seadustele, kus seade paigaldatakse.
- Tehke kindlaks, et kilekotid ja plastikkonteinerid ei jääks kuskile vabalt vedelema, kuna need saastavad keskkonda.
- Kui on kahtlusi seoses masinaga, ärge seda kasutage vaid laske see volitatud teeninduskeskuses üle vaadata.

### **PAKI SISU**

Mullafreesi kere, adraterad, 2 x poritiib, alumised käepidemed, ülemised käepidemed, freesimissügavuse piiraja, seadme ühendusosad sisaldav kott, kasutusjuhend.

### **KOKKUMONTEERIMINE**

#### **Ohutusjuhtnõuad seadme esmakordseks kasutamiseks**

Pöörake alati erilist tähelepanu sellele, et kõik poldid oleksid tugevalt kinni keeratud ning kasutage eksklusiivselt ainult neid osasid, mis masinaga kaasa tulevad.

### **PROTSEDUUR**

- 1) Kinnituskruvisid kasutades kinnitage alumised käepidemed mullafreesi kere külge (pilt 3).
- 2) Paigaldage kontrollelementidega ülemised käepidemed, kinnitamiseks kasutage mutritega plastikkruvisid (pilt 4).
- 3) Kinnitage sügavuse reguleerija mullafreesi külge, asetage ohutustihvt aukudesse ning kinnitage need splindiga (pilt 5).
- 4) Järgmise sammuna paigaldage ader mullafreesi võlli külge, sisestage ohutustihvtid ning kinnitage splintidega (pilt 6).



**Märge:** Alati monteerige võlli külge sama arv ja tüüp lisaseadmeid (rattad, terad).



**Märge:** Adratera külge ühendades pöörake tähelepanu pöörlemise õigele suunale. Adraterad ei ole sümmeetrilised, neid ei saa vabalt vasakule ja paremale vahetada. Sellest tulenevalt peavad adraterad olema õiges suunas külge ühendatud (pilt 26).

- 5) Kinnitage poritiivad 3 kruvi kasutades mõlemale poole mullafreesi.

## LISASEADMETE KOKKUMONTEERIMINE

Kui muld on liiga kõva, tuleb see enne freesimist töödelda (niisutatud või kobestatud), et vältida kahjustusi mullafreesi adrateradele või teistele osadele.

Kasutage ühepoolset atra (vagude tegemiseks), kartulite koristusseadet või kahepoolset atra vaid eelnevalt töödeldud mullal. Muld peaks olema puhas kividest ja kõvadest objektidest, seda ei tohi tasandada.



**HOIATUS!** Ärge kasutage käesolevat masinat raske, märja ja savise mulla puhul. See võib tekitada püsivaid kahjustusi masinale.

## LISASEADMETE KOKKUMONTEERIMINE



**Märge:** Monteerige kõik valikulised lisaseadmed masina külge kinnituskonsooli kasutades.

1. Sisestage kinnituskonsool vastavatele rööbastele ning kinnitage kahe kruviga (pilt 24).
2. Seejärel kinnitage valikuline liseseade (ühepoolne ader, kartulite koristusseade, kahepoolne ader). Seadke soovitud kõrgus, sisestage lukustustihvt ja kinnitage need splintidega (pilt 25, 26, 27).

## KUMMIRATASTE JA METALLRATASTE KÜLGE MONTEERIMINE

1. Asetage rattad veovõllile, sisestage ohutustihvt ja kinnitage splindiga.



**Märge:** Pöörake tähelepanu õigele pöörlemissuunale. Rattaid külge ühendades pöörake tähelepanu nende õigele pöörlemissuunale. Rattad ei ole sümmeetrilised, seega ei saa neid vabalt vasakule ja paremale vahetada. Sellest tulenevalt tuleb rattad õiges suunas külge ühendada (pilt 28 ja 29).

## ENNE TÖÖ ALUSTAMIST

Iseenda ohutuse ja masina tööea pikkuse maksimeerimiseks on väga oluline võtta hetk ning kontrollida mootori olukorda enne töö alustamist. Lahendage kõik leitud probleemid või laske seda teha vastavat volitust omavas teeninduskeskuses enne seadme taaskäivitamist.



**HOIATUS!** Mootori väär hooldus või suutmatus probleem lahendada enne töö alustamist võib kaasa tuua talitlushäire, mille korral võite ennast tõsiselt vigastada või surma saada.

Enne iga töö alustamist viige alati läbi tööeelne ülevaatus ning korrigeerige kõik probleemid.

**Kontrollige järgnevat alati enne seadme käivitamist:**

1. Kütuse tase
2. Õlitase
3. Õlifilter (kontrollige õlitaset)
4. Üldine ülevaatus: kontrollige vedelikulekkeid ning lahti läinud või kahjustada saanud osasid
5. Kontrollige antud mootori jõul liikuvaid osasid.

**SOOVITUSLIK ÕLI**

Kasutage sellist neljataktilise mootori õli, mis vastab või ületab API teenuseklassifikatsiooni SH, SJ või nendega samaväärse nõudeid. Alati kontrollige õlipudelil olevat API teenusemärget, olemaks kindel, et sellel on märgitud tähekombinatsioonid SH, SJ või nendega samaväärne.



**HOIATUS!** Käesolev masin on teieni selle transportimisest tulenevalt toimetatud ilma õli ja kütusega. Täitke nii õlipaak kui kütusepaak vastavalt kasutusjuhendis välja toodud infole.

**KUIDAS ÕLITASET KONTROLLIDA JA ÕLI LISADA**

**(Pilt 8)**

**Esimest korda õli õlipaaki lisades olge kindlad, et täidaksite selle kuni maksimaalse täitepiirini.**

**Enne õlitaseme kontrollimist või õli lisamist:**

- Asetage masin tasasele, ühtlasele pinnasele.
  - Puhastage õlipaagi täietava igasugusest prahist ja mustusest.
1. Eemaldage õlitäiteava kork ja mõõtevarras ning pühkige see puhtaks (pilt 8).
  2. Sisestage mõõtevarras täiteavasse.
  3. Seejärel eemaldage mõõtevarras ja kontrollige õlitaset. See peaks olema täispaaki märgistava märgise ülemises osas.
  4. Kui õlitase on madal, lisage aeglaselt õli juurde. Ärge üle täitke. Peale õli lisamist oodake üks minut ning seejärel kontrollige õlitaset uuesti.
  5. Paigutage mõõtevarras ja õlitäiteava kork tagasi ning keerake see korralikult kinni.

**SOOVITUSED SEoses KÜTUSEGA**

Kasutage pliivaba bensiini oktaaniravuga 90 või kõrgem (näiteks NATURAL 95). Käesoleva mullafreesi mootor on sertifitseeritud töötama pliivaba bensiiniga. Pliivaba bensiin toodab vähem setteid süüteküünlale ja mootorile ning pikendab väljalaskesüsteemi (exhaust system) eluiga.

**Ärge kasutage kütust, mis on vanem kui 14 päeva!**

## **KUIDAS KÜTUST LISADA**



**HOIATUS! Kütus ja selle aurud on äärmiselt kergesti süttivad ja plahvatusohtlikud. Tulekahju ja plahvatus võivad põhjustada tõsiseid põletusi või surma.**

### **Millal kütust lisada**

- Lülitage mootor välja ning laske sellel jahtuda vähemalt 2 minutit enne kütusepaagi korgi eemaldate.
  - Täitke kütusepaak kütusega välistes tingimustes või hästi ventileeritud alas.
  - Ärge kütusepaaki üle täitke. Lubamaks kütuse paisumist, ärge täitke üle kütusepaagi kaela alumist osa.
  - Hoidke kütus eemal sädemetest, avatud leekidest, piloottuledest, kuumusest ja teistest süüteallikatest.
  - Kontrollige kütusevoolikuid, kütusepaaki, kütusepaagi korki ja kinnitusi pidevalt, et need ei lekiks ega oleks mõranenud. Vajadusel vahetage uute vastu välja.
  - Kui kütust läheb maha, oodake enne mootori taaskäivitamist seni, kuni kütuseaurud on täielikult hajunud.
1. Puhastage kütusepaagi korgi ala mustusest ja sodist. Eemaldage kütusepaagi kork.
  2. Täitke kütusepaak kütusega. Lubamaks kütuse paisumist, ärge täitke üle kütusepaagi kaela alumist osa.
  3. Keerake kütusepaagi kork kinni.

## **TÖÖTAMINE MEREPIINAST KÕRGEMAL**

- Standardne karburaatori õhu-kütuse segu on merepinnast kõrgemal töötades liiga rikas. Efektiivsus langeb ja kütusetarbimine tõuseb.
- Merepinnast kõrgemal töötamise tulemusi saab parandada, paigaldades karburaatorisse väiksema diameetriga kütusepihusti. Kui te alati kasutate mullafreesi kõrgemal kui 1600 meetrit üle merepinna, laske oma vastavat volitust omaval edasimüüjal paigaldada masinasse kõrgete kõrguste põhipihusti.
- Antud masin ei tööta hästi merepinnast kõrgemal kui seda ei kohaldata asjakohaselt. Kohandamist puudutava info saamiseks võtke ühendust selleks vastavat volitust omava teeninduskeskusega.

## **MULLAFREESI KASUTAMINE**

### **KONTROLLHOOVAD/NUPUD**





1. **Kütuseklapp – pilt 10**
2. **Gaasihoob- pilt 11 või ülemisel käepidemel**
3. **Sisse/välja lüliti- pilt 12**
4. **Suretusnupp/hoob- pilt 13**



## 5. Käivituskäepide- pilt 14

### KONTROLLHOOVAD

(Pilt 1 või pilt 11)

	= VÄLJAS (lülita välja)		= kiiresti (pöörlemiskiirus)
	= aeglaselt (tühikäigul töötamine)		= suretusklapp (külma mootori käivitamine)

### MOOTORI KÄIVITAMINE

Käivitusnööri järsk tagasitõmbumine (tagasilöök) tõmbab käevart ja käelaba mootori suunas kiiremini, kui te suudate sellest lahti lasta. Tulemuseks võivad olla murtud luud, mõrastused, sinikad või nihestused.



**HOIATUS! Mootorit käivitades tõmmake käivituskäepidemest aeglaselt, kuni tunnete vastupanu ning seejärel tõmmake tagasilöögi vältimiseks nööri järsult.**

**Kontrollige mootoriõli taset enne mootori käivitamist ning vajadusel lisage õli. Kontrollige, et adraterad oleksid korrektselt külge monteeritud.**

1. Liigutage kütuseklapi hoob “ON” (sees) positsiooni (pilt 15).
2. Külma mootori käivitamiseks liigutage suretushoob “CLOSE” (kinni/suletud) positsiooni. Sooja mootori käivitamiseks jätke suretushoob “OPEN” (avatud) positsiooni (pilt 15a).
3. Liigutage gaasihoob eemale “SLOW” (aeglane) positsioonist, umbes 1/3 kaugusele “FAST” (kiire) positsioonist (pilt 15b).
4. Keerake mootorilüliti “ON” (sees) positsiooni (pilt 15c).
5. Tõmmake käivituskäepidemest aeglaselt, kuni tunnete vastupanu ning seejärel tõmmake järsku. Laske käivituskäepidemel õrnalt oma kohale tagasi liikuda (pilt 15d).
6. Tõmmake käivituskäepidemest, kuni tunnete vastupanu. Seejärel tõmmake tugevalt ja ühtlaselt. Kui käivitusnöör on lõdva, laske sel tagasi vajuda, kuid seejärel tõmmake nöörust uuesti. Mootor käivitub peale 3-5 pahvakut. Liigutage suretushoob

peale mootori käivitamist välja ja gaasihoob  (kiiresti) positsiooni.

Seadme liikumine peatub kui juhtimiskäepide vabastada, kuid mootor töötab edasi.



**HOIATUS! Masinat ei tohi kallutada. Oht mootor õliga üle ujutada. Erandiks on õli vahetamine. Kui teil on vaja masinat hooldamise või reguleerimise käigus kallutada vajutage käepidemed maasse.**

## TÜHIKÄIGU KIIRUS

Kui freesimist ei toimu, seadke mootorile kohanduva surve vähendamiseks gaasihoob selle minimaalse kiiruse peale. Mootorikiiruse alandamine tühikäigule aitab pikendada mootori eluiga, hoida kütust ja vähendada masina mürataset.

## MOOTORI PEATAMINE



**HOIATUS! Mootori peatamiseks hädaolukorras keerake mootori käivituslülitit lihtsalt “OFF” (väljas) positsiooni. Tavatingimustes järgige järgnevat protseduuri:**

1. Liigutage gaasihoob “SLOW” (aeglane) positsiooni ( "  " pilt 16).
2. Keerake mootori käivituslülitit “OFF” (väljas) positsiooni (pilt 16a).
3. Keerake kütuseklapi hoob “OFF” (väljas) positsiooni (pilt 16b).

Ärge gaasihooba mootori peatamiseks suretusasendisse lükake. See võib põhjustada üleujutust, tagasilööki või kahjustada mootorit.

## SAMM-SAMMULINE JUHEND

Kontrollige masina korrektset kokkumonteerimist.

1. Täitke vajalike vedelikega.
2. Eemaldage tööalalt kõik võõrobjectid.
3. Käivitage masinat tasasel pinnasel.
4. Puhastage masin põhjalikult peale iga kasutuskorda.

## JUHTNÖÖRID MULLAFREESIGA TÖÖTAMISEKS



**HOIATUS! Ärge kasutage käesolevat masinat raske, märja ja savise mulla puhul. See võib tekitada püsivaid kahjustusi masinale.**

- Tehke kindlaks, et teil oleks mullafreesiga töötades kindel ja stabiilne jalgealune.
- Töötage vaid päevavalguse või hea tehislüki valgusega.
- Tõusudel töötades olge oma jalgealuses kindel.
- Ärge masinat kasutades kunagi jookske, vaid kõndige.
- Ratastega masinatega kallakutel töötades tehke seda alati mööda kallakut, mitte kunagi üles ja alla.
- Ärge töötage liiga järskudel kallakutel.

- Ärge kunagi masinaga tagurdage ega seda enda poole tõmmake.
- Hoidke oma käed ja jalad adraterade ulatusest väljas, eriti masinat käivitades!
- Käivitage mootorit ettevaatlikult, kõiki tootjapoolseid juhtnööre järgides ja jalgu masinast eemal hoides.
- Ärge pange käsi ega jalgu pöörlevate osade alla.
- Ärge masinat selle töötamise ajal kunagi üles tõstke ega kandke.
- Peatage mootor alati, kui selle järelvalveta jätate.
- Olge erilisel tähelepanelik tagurpidi kõndides. Te võite komistada!
- Kallakutel töötades töötage alati õige nurga all ning säilitage ja hoidke ohutu ja kindel kehahoiak.
- Keerulise mullaga aladel (kivine, kõva jne) tuleb erilist tähelepanu pöörata sellele, et vältida ülespaiskuvaid kõvasid objekte.
- Käesolev seade ei ole kujundatud kasutamiseks isikute (kaasa arvatud lapsed) poolt, kellel on piiratud füüsiline, tunnetuslik ja vaimne võimekus, või neil puuduvad teadmised ja oskused seadme kasutamise kohta, välja arvatud juhul kui neile tagatakse järelvalve ja juhendid seadme kasutamise kohta isiku poolt, kes on vastutav nende ohutuse eest. Lastele tuleks tagada pidev järelvalve, tagamaks, et nad ei mängi masinaga.

## **TÖÖKIIRUS**

Tavapärasest freesimist tehes seadke parimate tulemuste saamiseks gaasihoob maksimaalse kiiruse peale. Freesimiseks peab gaasihoob olema seadistatud nii, et edaspidine liikumine vastaks aeglasele kõnnakule. Kui freesimist ei toimu, seadke gaasihoob selle minimaalse kiiruse peale, et vähendada mootorile kohalduvat survet. Peale sügavuse reguleerimisvarda reguleerimist saab freesimissügavust ja liikumiskiirust kontrollida ka käepidemetele osutatava surve muutmise kaudu. Allapidine surve käepidemetele vähendab freesimissügavust ja suurendab edaspidise liikumise kiirust. Ülespidine surve käepidemetele suurendab aga töösügavust ja vähendab edaspidise liikumise kiirust.

## **ADRATERADE SIDURI KONTROLLIMINE**

Adraterade edaspidise liikumise aktiveerimiseks vajutage sidurihooba alla. Sidurihoova vabastamine taastab seadme neutraalse oleku.

## **SÜGAVUSE REGULEERIMISVARRAS**

Täidab kahte eesmärki. See reguleerib freesimissügavust ning aitab seadme kasutajal kontrollida mullafreesi suunda ja kiirust.

Tehke kinnituskonsoolid lahti, et tõsta rattad ühte kõrgemasse positsiooni.

Reguleerimisvarda allapoole laskmine aeglustab mullafreesi ja muudab freesimise sügavamaks. Reguleerimisvarda sügavuse tõstmine lubab seadmel aga kiiremini edasi liikuda ja freesida madalamalt.

### **Freesimissügavuse reguleerimiseks**

1. Eemaldage splint.
2. Tõstke või laske sügavuse reguleerimisvarrast allapoole.

3. Joondage sügavuse reguleerimisvardal olev soon kinnituskonsoolis olevate aukudega, lukustage ning kinnitage splindiga.

**Reguleerige freesimissügavust vaid siis, kui adraterade siduri kontrollhoob on neutraalsesse asendisse vabastatud.**

Raske mulle puhul (100 mm/4" sügavust või rohkem) eemaldage sügavuse reguleerimisvarras ja töötage adrad vähemalt 100 mm (4") sügavusele mulla sisse edasi ja tagasi liigutusi tehes. Tõmmake mullafreesi aeglaselt tagurpidi, lubades mullal üle adraterade liikuda. Adraterasid vahetades vahetage alati mõlemad paarid koos välja, et vältida kahjustusi, mis võiksid tasakaalutusest tekkida.

## **KONTROLLIMINE JA HOOLDUS**

### **OHUTUSEGA SEONDUVAD JUHTNÖÖRID MASINA KONTROLLIMISEKS JA HOOLDAMISEKS**



**HOIATUS!** Peatage masina mootor ja ühendage lahti süüteküünal enne igasugust masinaga tehtavat tööd!



**HOIATUS!** Ärge kunagi kasutage masina puhastamiseks tugevatoimelisi puhastusvahendeid. See võib masinat kahjustada või selle hävitada.

## **KONTROLL- JA HOOLDUSPLAAN**

### **Enne töö alustamist:**

- Kontrollige kütusetaset
- Kontrollige mootoriõli olekut/taset
- Kontrollige, et ükski osa ei oleks lahti läinud.

### **Peale iga 5 töötundi:**

- Vahetage mootoriõli

### **Peale iga 25 töötundi:**

- Vahetage mootoriõli
- Kontrollige mootoriõli olukorda
- Puhastage õhufilter
- Eemaldage harja kasutades kõikidelt seadme pöörlevatelt osadel igasugused rohu-ja mullajäägid või mittevajalikud objektid.
- Pühkige masina kere pehme riidelapiga üle. Kui mustus ning sodi on ära kuivanud ja kõvaks läinud, võib masinat puhastada seebivees leotatud pehme riidelapiga.

### **Peale iga 100 töötundi:**

- Süüteküünla kontrollimine, puhastamine ja vajadusel väljavahetamine.
- Sette kogumisanuma kontrollimine ja puhastamine.

## MOOTORIÕLI VAHETUS

### (Pilt 19)

Laske õlil välja voolata kui mootor on soe. Soe õli voolab välja kiiresti ja täielikult.

1. Asetage sobiv anum mootori kõrvale, et sinna kasutatud õli lasta.
2. Eemaldage õlitäiteava kork ja laske õlil masina mootorit kergelt õlitäiteava/mõõdupulga suunas tõstes anumasse täielikult välja valguda.

Palun utiliseerige kasutatud mootoriõli viisil, mis on koskkonnaga vastavuses. Me soovime teil viia kasutatud õli suletud kanistris selle ohutuks utiliseerimiseks kohalikku taaskasutuskeskusesse või teeninduskeskusesse. Ärge visake seda prügi hulka, valage maha ega kanalisatsioonitorustikust alla.

3. Tagage mootori tasakaalus olek, täitke õlipaak soovitusliku õliga mõõtevarda ülemise taseme tähiseni (pilt 19).



**Märge:** Mootori kasutamine vähese õlikogusega võib põhjustada tõsiseid mootorikahjustusi. **Tähelepanu!** Ärge laske õli välja töötava mootoriga.

4. Pange õli mõõtevarras ja õlipaagi kork tagasi ning keerake see tugevalt kinni.

## ÕHUFILTRI ÕLI VAHETUS – ÕLIVANNI TÜÜP

### (Pilt 20)

1. Keerake tiibmutter lahti ja eemaldage õhufiltri kate ja kaas.
2. Eemaldage õhufilter kattest. Peske katet ja filtrit soojas seebivees, loputage ning laske sel täielikult kuivada. Või puhastage mittesüttivas lahustis ja laske kuivada.
3. Pange filter puhtasse mootoriõlisse ja seejärel pigistage kogu üleliigne õli välja. Mootor hakkab suitsema kui vahtkummi liigselt õli sisse jääb.
4. Tühjendage õhupuhasti ümbrises olev kasutatud õli, peske mittesüttivat lahustit kasutades ära kogu mustus ja kuivatage ümbris.
5. Täitke õhupuhasti ümbris ÕLITASEME märgini sama õliga, mida soovitatakse mootori jaoks (pilt 20).
6. Asetage õhupuhasti tagasi ja keerake tiibmutter tugevalt kinni.

## KÜTUSEPAAGI, KARBURAATORI JA SETTE KOGUMISANUMA TÜHJENDAMINE

### (Pilt 21)



**HOIATUS!** Bensiin on äärmiselt kergesti süttiv ja plahvatusohtlik ja te võite bensiini käsitsedes põletada või tõsiselt vigastada saada.

- Peatage mootor, laske sellel täielikult maha jahtuda ning hoidke soojus, sädemed ja leek mootorist eemal.

- Lisage kütust vaid välistes tingimustes (õues olles).
  - Pühkige lekkeid koheselt ära.
1. Asetage sobiv kütusekanister karburaatori alla ja kasutage kütuse maha lekkimise vältimiseks lehrtrit.
  2. Eemaldage äravoolupolt, seejärel liigutage kütusekraani hoob "ON" (sees) positsiooni (kui see on varustatud). Laske kogu kütusel kanistrisse voolata.
  3. Eemaldage kütuse sette kogumisanum ja O-rõngas. Peske sette kogumisanum ja O-rõngas mitterütmilises lahuses ja kuivatage need täielikult.
  4. Asetage O-rõngas kütuseklappi ning seejärel paigaldage sette kogumisanum. Kinnitage see tugevalt.
  5. Paigaldage äravoolupolt ja seib tagasi. Kinnitage äravoolupolt korralikult.

## SÜÜTEKÜÜNAL

(Pilt 22)



**Märge:** Väljavahetamiseks kasutage originaalsüüteküünalt.



**Märge:** Valede süüteküünalde kasutamine võib põhjustada kahjustusi seadme mootorile. Heade töötulemuste saavutamiseks peab süüteküünlal olema korrektne elektrodide vahe ja antud elektrodid peavad olema vaba igasugustest setetest.

1. Eemaldage süüteküünla piip ning eemaldage igasugune mustus süüteküünla alast.
2. Süüteküünla eemaldamiseks kasutage õiges mõõdus süüteküünla mutrivõtit.
3. Kontrollige süüteküünalt. Vahetage uuega kui vana on kahjustada saanud, tugevalt määrduvad, elektrodid/kontaktid on läbikulunud või tihendav seib on halvas olukorras.
4. Mõõtke elektrodide vahet sobiva mõõteriistaga. Korrektne kontaktide vahe on 0.70–0.80 mm. Kui kohandamine on nõutud, korrigeerige vahe küljeelektroodi ettevaatlikult painutades.
5. Paigaldage süüteküünal ettevaatlikult käega tagasi, vältides keermete kahjustusi.
6. Peale seda kui süüteküünal on oma kohale tagasi pandud, keerake see küünlavõtme abil korralikult kinni, et seib kokku suruda.
7. Uut süüteküünalt paigaldades keerake süüteküünalt 1/2 pöörde võrra peale seda kui süüteküünal on seibiga kokku puutunud.
8. Originaalsüüteküünla paigaldamisel keerake süüteküünal 1/8 - 1/4 pöörde võrra peale seda kui süüteküünal on seibiga kokku puutunud.



**MÄRGE:** Lahtine süüteküünal võib mootorit kahjustada. Süüteküünla liiga tugev kinnikeeramine võib kahjustada silindripead.

9. Kinnitage süüteküünla piip süüteküünla külge tagasi.



## TRANSPORT JA HOIUSTAMINE

- Masinat tohib transportida ainult peatunud mootoriga.
- Puhastage masin enne hoiustamist täielikult.
- Hoiustage masinat puhtas ja kuivas kohas.
- Transportige ja hoiustage masinat vaid tühja kütusepaagiga. Ärge kunagi keerake masinat külje peale ega tagurpidi.



**HOIATUS! Kütus ja/või õli võivad masina transportimise ajal lekkida. Palun kinnitage masin vastaval viisil ning võtke keskkonna saastamise vältimiseks kasutusele ennetavad ettevaatusabinõud.**

- Ärge kunagi hoiustage oma kütust täis paagiga mullafreesi kohas, kus bensiiniaurud võivad kokku puutuda avatud leegi või sädemetega.
- Laske mootoril täielikult maha jahtuda enne seadme suletud ruumi hoiulepanemist.
- Ohutuse tagamiseks asendage kulunud või kahjustada saanud osad uutega.
- Kui kütusepaak on vaja tühjaks lasta, tehke seda välistes tingimustes (õues olles).

## LAHENDUSED PROBLEEMIDELE

PROBLEEM	PÕHJUS	LAHENDUS
Mootor ei käivitu	<ol style="list-style-type: none"> <li>1. Kütusepaak on tühi</li> <li>2. Õhufilter on must</li> <li>3. Süütesäde on nõrk</li> <li>4. Mootor on üle ujutatud</li> </ol>	<ol style="list-style-type: none"> <li>1. Täitke kütusepaak täielikult; kontrollige, kas karburaatoris on kütust, kontrollige, et kütusepaagis ei oleks liigselt õhku</li> <li>2. Puhastage õhufilter</li> <li>3. Puhastage süüteküünal või asendage uuega; kontrollige süütekaablit; laske teeninduskeskuses süüdet kontrollida.</li> <li>4. Keerake süüteküünal lahti, puhastage see ja kuivatage; tõmmake ajal, mil süüteküünal on eemaldatud, käivitusnõõrist (ilma suretusea).</li> </ol>
Esineb mootori seisakuid	<ol style="list-style-type: none"> <li>1. Süütekaabel on lahti</li> <li>2. Kütusevoolikud on ummistunud või kasutatakse halba kütust</li> <li>3. Kütusepaagis olev õhusava on blokeerunud</li> <li>4. Kütusevoolikutes on vett või mustust</li> <li>5. Õhufilter on must</li> </ol>	<ol style="list-style-type: none"> <li>1. Ühendage süüteküünla jube tugevalt süüteküünla külge.</li> <li>2. Puhastage kütusevoolikud, kasutage värsket kütust.</li> <li>3. Puhastage või vahetage kütusepaagi kork</li> <li>4. Laske kogu kütus välja ning täitke paak puhta ja värsket kütusega.</li> <li>5. Puhastage õhufilter</li> </ol>
Mootor suitseb liiga palju	Õhufiltris on liiga palju õli	Korrake vahtkummi pigistamist, et liigsest õlist vabaneda (vaadake peatükki "HOOLDUS").
Mootor seiskub vabakäigul	1. Süütevahe on liiga pikk, süüteküünal on	1. Reguleerige või vahetage süüteküünal

pidevalt	defektiga 2. Karburaator ei ole täpselt reguleeritud. 3. Õhufilter on must	2. Laske karburaatorit selleks vastavat volitust omavas teeninduskeskuses seadistada. 3. Puhastage õhufilter
Liikumismehhanism ei tööta korralikult	1. Kontrollige liikumismehhanismi trosside pinget. 2. Liikumismehhanism ei tööta	1. Reguleerige liikumismehhanismi trosside pinget vajadusel veel. 2. Laske masinat vastavat volitust omavas teeninduskeskuses kontrollida.
Üleliigne vibratsioon	Kinnituskruvid on lahti tulnud	Keerake kinnituskruvid tugevalt kinni.



Küsimuste ja kahtluste korral võtke ühendust selleks vastavat volitust omava teeninduskeskusega.

**Ärge kunagi kasutage mullafreesi, kui kahtlete selle korrektse funktsioneerimises.**

### HOOLDUS JA VARUOSAD

- Oma bensiiniga töötava seadme hooldamiseks pöörduge selleks kvalifitseeritud töötajate poole ja kasutage üksnes identseid varuosasid. See kindlustab teie mullafreesi ohutu kasutamise säilimise.
- Tehnilise nõu, parandusteenuse ja originaalvaruosade saamiseks pöörduge lähima WERCO poolt volitatud teeninduskeskuse poole. Lähima teeninduskeskuse asukoha määramiseks võtke ühendust **Hansaposti klienditeenindusega, Luite 19A, 11313, Tallinn, tel 611 5511, [hansapost@hansapost.ee](mailto:hansapost@hansapost.ee) või [www.hecht.cz](http://www.hecht.cz)**
- Varuosasid tellides märkige kindlasti ka osa number, mille leiate [www.werco.cz](http://www.werco.cz) või võtke vastava info saamiseks ühendust Hansaposti klienditeenindusega.

### UTILISEERIMINE

- Utiliseerige oma mullafrees, lisaseadmed ja pakkematerjalid kooskõlas keskkonnakaitse nõuetega, viies need jäätmejaama.
- Käesolev masin ei kuulu majapidamisjätmete hulka. Säätke loodust ja viige see masin vastuvõtupunkti, kus seda saab ära anda tasuta. Lisainformatsiooni saamiseks pöörduge pädeva kohaliku ametiasutuse või lähima jäätmejaama poole. Seadusevastane utiliseerimine võib olla karistatav.
- Bensiin ja õli kuuluvad ohtlike jätmete hulka. Utiliseerige need seaduslikul viisil. Need jäätmed ei kuulu majapidamisjätmete hulka. Bensiini ja õli utiliseerimiseks kontakteeruge pädeva kohaliku ametiasutuse, teeninduskeskuse või oma seadme edasimüüjaga.

## MASINA GARANTII

- Meie garantiiperiood on antud toote jaoks 24 kuud.
- Kui tegemist ei ole isikliku kasutusega (näiteks äri- või munitsipaalkasutus), siis väheneb garantiiperiood vastavalt kehtivatele õigusnormidele 12 kuule.
- Kõik seadmed on mõeldud koduseks kasutamiseks, välja arvatud juhul kui kasutusjuhendis või töökirjelduses on teisiti väidetud. Kui kasutate käesolevat mullafreesi vastuolus kasutusjuhendis väljatoodule, ei ole teie garantiinõue õiguslik.
- Ebasobiv tootevalik või toote mittevastamine ostja vajadustele ei ole käsitletav kaebuseks piisava põhjusena. Ostja on teadlik ostetava seadme omadustest ja näitajatest.
- Ostjal on õigus paluda müüjal kontrollida seadme funktsionaalsust ja tutvustada seadme tööpõhimõtteid.
- Garantiinõude esitamise eeltingimuseks on seadme kasutamise, hooldamise, puhastamise ja hoiustamise juhendite järgmine.
- Garantii alla ei kuulu seadme loomulik kulumine, ülekoormamine, mittesihotstarbeline kasutamine või garantiiperioodi ajal mitteautoriseeritud hooldustööd.
- Garantii ei kata seadme kasutamisest tulenevat loomulikku kulumist ja kuluosi nagu filtrid, lõiketerad, v-rihmad, hammasrihmad, ketid, tihendid ja süüteküünlad jne.
- Garantii alla ei kuulu toote loomulik kulumine või toote osade loomulik kulumine, mis tuleneb toote või toote osade tavapärasest kasutamisest (näiteks madal või vähenenud aku töövõime peale tavapärasest 6-kuulist kasutusaega).
- Garantii ei laiene defektsetele toodetele, mis on soetatud kokkuleppeliselt soodsama hinnaga.
- Kahju, mis on tekkinud tulenevalt defektsest materjalist või tootmisveast, hüvitatakse tasuta asendustootega või toote parandamise teel. Selle eelduseks on toote jõudmine meie teeninduskeskusesse demonteerimata kujul ja koos ostu tõendava dokumendiga.
- Puhastamine, hooldamine, ülevaatus ja seadistamine ei kuulu garantii alla ja on tasulised teenused.
- Parandustöid, mis ei kuulu garantii alla, saab tellida meie teeninduskeskusest tasuliste töödena. Soovi korral koostame teile parandustööde eelarve.
- Me võtame parandustöödeks vastu üksnes seadmeid, mis on kohale toimetatud puhtana ja kompleksena. Saatmise korral peab toode olema asjakohaselt pakendatud ning saatmiskulud peavad olema tasutud. Tasumata saatmiskuludega tooteid me ei aktsepteeri.
- Tingimustele vastava garantiinõude korral palun kontakteeruge meie teeninduskeskusega, kust te saate täiendavat informatsiooni garantiinõude esitamiseks.
- Informatsiooni teeninduskeskuste kohta saate küsida: Hansaposti klienditeenindus, Luite 19A, 11313, Tallinn, tel 611 5511, [hansapost@hansapost.ee](mailto:hansapost@hansapost.ee) või [www.hecht.cz](http://www.hecht.cz)
- Me utiliseerime teie seadme tasuta.

## EC TEHNILISTELE NÕUETELE VASTAVUSE DEKLARATSIOON

Meie kui seadme tootjad ja käesoleva “EC Tehnilistele nõuetele vastavuse deklaratsiooni” väljaandjad:

**Werco spol. s.r.o. Za mlynem 25/1562, 147 00 Praha 4, Tšehhi Vabariik, ICO 61461661** (Hansaposti klienditeenindus, Luite 19A, 11313, Tallinn, tel 611 5511, [hansapost@hansapost.ee](mailto:hansapost@hansapost.ee))

Deklareerime omal vastutusel, et masin, milleks on **bensiinimootoriga mullafrees**, nime ja tüübiga **Hecht 785**, mudel **BK-55** vastab tehnilistele nõuetele.

Vastavuse hindamiseks kasutatud protseduur: **direktiiv 2000/14/ES**.

Antud deklaratsioon anti välja järgnevate sertifikaatide ja mõõteprotokollide alusel: **Jiangsu TÜV Product Service, P.R.C; TÜV Rheinland Shanghai Co., Ltd., P.R.C, TÜV SÜD Product Service GmbH, Saksamaa; Iirimaa Riiklike Standardite Institutsioon (National Standard Authority of Ireland)**

Käesolev vastavuse deklaratsioon anti välja järgnevate EL direktiivide kohaselt: **2004/108/EC, 2006/42/EC, 2000/14/EC, 97/68/EC JA 2004/26/EC**

Mootori tüüp- **MF168FB**  
Valideerimisnumber- **eIRL\*97/68SA\*2004/26\*0100\*00**

Vastavuse garanteerimiseks on kasutatud järgnevaid kokkusobituvaid norme koos rahvuslike normide ja regulatsioonidega: **EN 709; EN 55012, EN 61000-6-1**

Garanteeritud müratase- **LwA = 98 dB (A)**

Mürataseme mõõtmise protokoll number, mis näitab vastavust Direktiivi 2000/14/EC nõuetele: **15026082 001**

### **Me kinnitame käesolevaga, et:**

- see seade, mis on nimetatud andmetele vastav, vastab põhilistele valitsuse poolt mainitud regulatsioonidele ja tehnilistele nõuetele ning on ohutu kasutamiseks tavalistes, seadme tootja poolt määratletud tingimustes.
- on hoolt kantud selle eest, et turule toodud tooted oleksid kooskõlas tehnilise dokumentatsiooniga ja vastaksid seadustest tulenevatele nõuetele.

Praha, 27.8.2014  
Rudolf Runštuk, Tegevdirektor

## SEADME TÖÖPÕHIMÕTETEGA TUTVUMISE KINNITUS

Seadme nimetus*
Mudel*
Ostukuupäev*
Masina seerianumber*
Mootori seerianumber*
Ostja (nimi, ettevõtte nimi), aadress*
Ma kinnitan, et antud seade jõudis minuni täielikult toimides, kõikide osade ning kasutusjuhenditega ning ostukinnitusena ametlikult volitatud edasimüüjalt Werco. Ma aktsepteerin antud garantiikirja tingimused.
*Täidab müüja
Ostja allkiri

### KESKTEENINDUS

WERCO Spol. s.r.o., U Mototechny 131, 251 62 Tehovec, Telefon: +420 323 601 347,  
Fax: +420 323 661 348, [www.werco.cz](http://www.werco.cz), [servis@werco.cz](mailto:servis@werco.cz)

Hansaposti klienditeenindus, Luite 19A, 11313, Tallinn, tel 611 5511,  
[hansapost@hansapost.ee](mailto:hansapost@hansapost.ee)